

Référence : 5887

MÉCANISME COMPLET À DOUBLE POUSSOIR À ÉTRIER

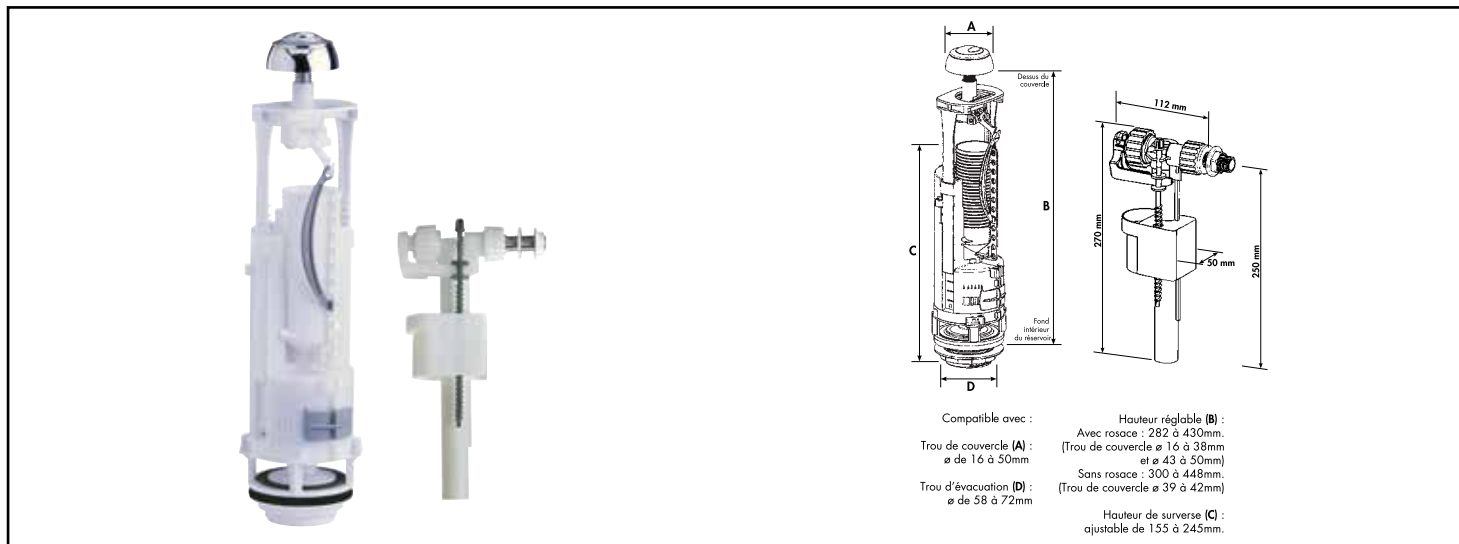

DESCRIPTION

Kit complet de vidage et de remplissage composé d'un robinet flotteur silencieux 12/17 NF à alimentation latérale, silencieux de classe acoustique 1 qui s'adapte à tous les modèles de réservoir (compact) - Garantie 10 ans hors pièces caoutchouc uniquement pour le robinet - Une soupape à double poussoir NF à vidange partielle (3 litres) ou totale (6 litres et plus) avec une installation facile par simple vissage - Système double poussoir adapté au perçage au perçage de couvercle allant de 16 à 50mm

CARACTÉRISTIQUES

Kit complet composé de : - Un robinet flotteur silencieux 12/17 NF à alimentation latérale - Classe acoustique 1 - Remplissage rapide du réservoir 0,18 l/s sous 3 bars - Fermeture nette sans coup de bélier - Embout nickelé - Garantie 10 ans hors pièces caoutchouc uniquement pour le robinet - Une soupape à double poussoir NF (réf. 5831) à vidange partielle (3 litres) ou totale (6 litres et plus) - Système double poussoir adapté au perçage au perçage de couvercle allant de 16 à 50mm - Trou d'évacuation de 58 à 72mm.

CONDITIONS D'UTILISATION

Un robinet flotteur 12/17 à alimentation latérale - Système double poussoir adapté au perçage au perçage de couvercle allant de 16 à 50mm - Trou d'évacuation de 58 à 72mm.

COMPATIBILITÉ

Convient pour tous les réservoirs de wc

SPECIFICATIONS D'INSTALLATION

Permet l'équipement d'un WC

N'est pas adapté pour une application autre que celle décrite ci-dessus. Notre garantie porte sur les défauts de matière ou de fabrication et s'applique dans les conditions définies par le fabricant. La garantie ne couvre pas les consommables, l'usure normale, les pièces mobiles, les dommages dus aux chocs, au gel, le défaut d'entretien régulier et approprié, à l'usage de produits d'étanchéité non ACS type filasse (notamment sur les raccords mécaniques), de produits d'entretien trop agressifs ou de traitements de l'eau inadaptés, à la présence de corps étrangers véhiculés par l'eau (limaille, sable, calcaire, etc...) la mise en oeuvre non conforme aux règles de l'art, avis et fiche technique et aux DTU.

PRESCRIPTION DE POSE

Kit complet composé de : Un robinet flotteur silencieux 12/17 NF à alimentation latérale Classe acoustique 1 Remplissage rapide du réservoir 0,18 l/s sous 3 bars Fermeture nette sans coup de bélier Embout nickelé Garantie 10 ans hors pièces caoutchouc uniquement pour le robinet Une soupape à double poussoir NF (réf. 5831) à vidange partielle (3 litres) ou totale (6 litres et plus) Système double poussoir adapté au perçage au perçage de couvercle allant de 16 à 50mm Trou d'évacuation de 58 à 72mm.